

# Wciągarka spalinowa do kabli serii WS



## 1. PRZEZNACZENIE

Wciągarki spalinowe **WS** przeznaczone są do przyciągania za pomocą liny stalowej z ustaloną siłą oraz prędkością kabli, przewodów energetycznych lub telekomunikacyjnych.

Całość zabudowana jest na dwuosowym podwoziu wyposażonym w zaczep kulowy umożliwiający przewóz wciągarki jako przyczepy ciągniętej przez pojazd samochodowy.

## 2. DANE TECHNICZNE

Typ	WS-20	WS-30	WS-50	WS-100	WS-200
Maksymalna siła wciągarki	0÷20 kN	0÷30 kN	0÷50 kN	0÷100 kN	0÷200 kN
Maksymalna prędkość przyciągania liny	21 m/min	28 m/min	20 m/min	10 m/min	10 m/min
Średnica liny	φ8 mm	φ9 mm	φ14 mm	φ16 mm	φ22 mm
Długość liny	600 m	600 m	500 m	500 m	350 m

 **BIPROMASZ**<sup>®</sup> Sp. z o.o. sp. k.

85-426 Bydgoszcz, ul. Bronikowskiego 8 • tel./fax 52 379 93 10 • tel. kom. 501 139 935  
e-mail: biuro@bipromasz.pl • www.bipromasz.pl

### 3. BUDOWA

Napęd główny wciągarki stanowi silnik spalinowy napędzający pompę hydrauliczną zasilającą wszystkie mechanizmy. W zależności od modelu wciągarka wyposażona jest w bęben linowy z układaczem, zdolny zmagazynować od 400 do 600 m liny stalowej. Aby zapewnić stabilność podczas pracy zastosowano stopy podporowe do oparcia ramy wciągarki o grunt. Hydrauliczny układ sterowania umożliwia bezstopniową zmianę wymaganej siły uciągu oraz prędkości nawijania i odwijania liny. Dokonywany jest również pomiar siły wciągania liny oraz jej długości. Wciągarki wyposażone są w wysięgnik teleskopowy służący do wprowadzenia liny do studzienki.



### 4. WYMIARY GABARYTOWE

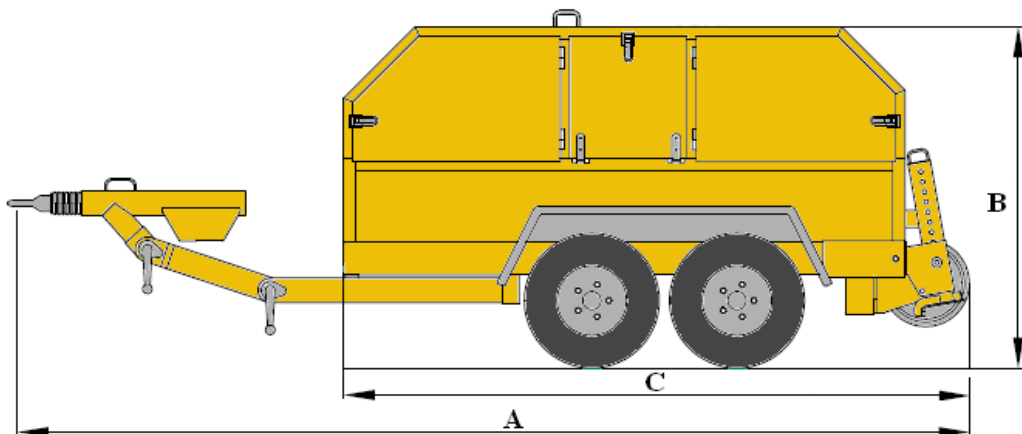

 **BIPROMASZ**<sup>®</sup> Sp. z o.o. sp. k.

85-426 Bydgoszcz, ul. Bronikowskiego 8 • tel./fax 52 379 93 10 • tel. kom. 501 139 935  
e-mail: [biuro@bipromasz.pl](mailto:biuro@bipromasz.pl) • [www.bipromasz.pl](http://www.bipromasz.pl)

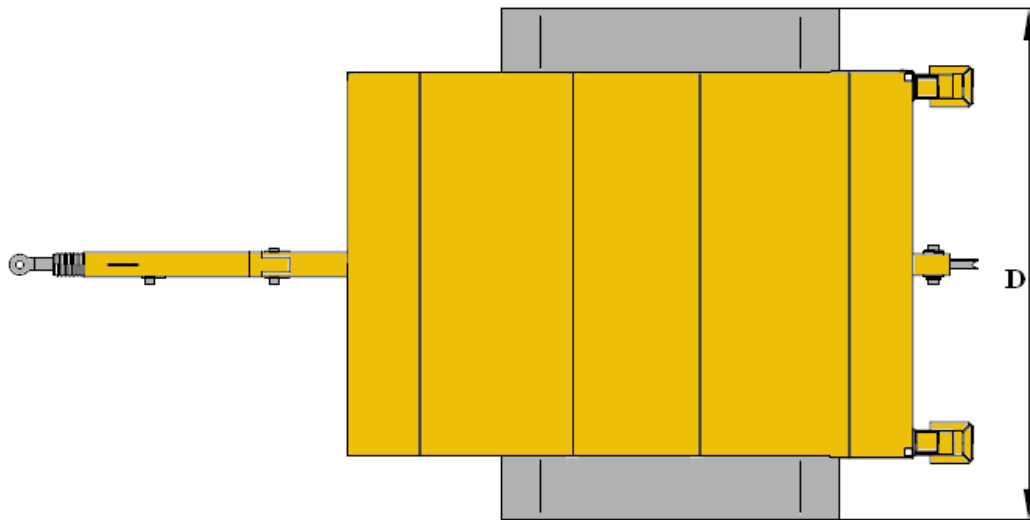

Typ	WS-20	WS-30	WS-100	WS-200
A	3250 mm	3250 mm	3650 mm	4650 mm
B	1300 mm	1300 mm	1550 mm	1800 mm
C	1850 mm	1850 mm	2100 mm	3060 mm
D	1640 mm	1640 mm	1860 mm	2480 mm

 **BIPROMASZ**<sup>®</sup> Sp. z o.o. sp. k.

85-426 Bydgoszcz, ul. Bronikowskiego 8 • tel./fax 52 379 93 10 • tel. kom. 501 139 935  
e-mail: biuro@bipromasz.pl • www.bipromasz.pl

